

品番 No.	品名 PARTS NAME	材質 MATERIAL	表面処理 FINISH	個数 QTY
1	ツマミ	ポリアミド		1
2	ケース	ポリアミド		1
3	キバン	ポリアミド		1
4	コモン端子	黄銅	Ag-F	1
5	端子	黄銅	Ag-F	1

[仕様]

1. 定格 AC125V6A, AC250V3A  
 2. 回路 単極単投

3. 電気的性能  
 3-1 接触抵抗 20mΩ以下  
 3-2 絶縁抵抗 DC500Vにて、100MΩ以上  
 3-3 耐電圧 AC1500Vにて1分間異常のない事  
 3-4 寿命 定格負荷にて、6000回以上

4. 機械的特性  
 4-1 作動力 2~8.8N (200~900g)

5. 半田付けについて  
 半田付けは30W~40Wのコテにて3秒以内で行って下さい。  
 又、タンシには力を加えないように注意して下さい。

6. ランプ負荷並びに力率60%以下の負荷については  
 双方、実負荷で確認をするようにして下さい。

7. 取付穴参考寸法図 (1/1) t=0.5~2.0



8. 図番一覽	ツマミ色	ケース色	品番
SDW-106A-40BBPW	黒	黒	214024
SDW-106A-40BWPW	黒	白	214022
SDW-106A-40RBPW	赤	黒	214008

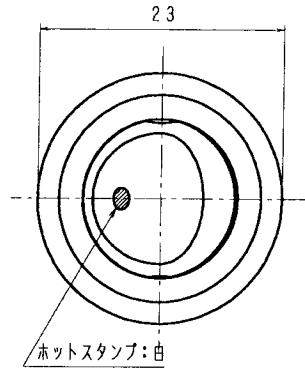

ホットスタンプ:白

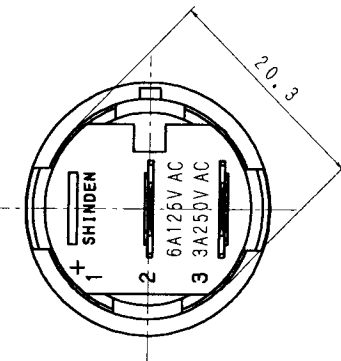
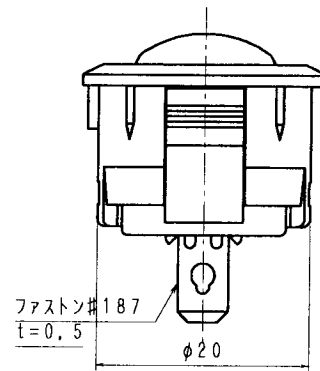
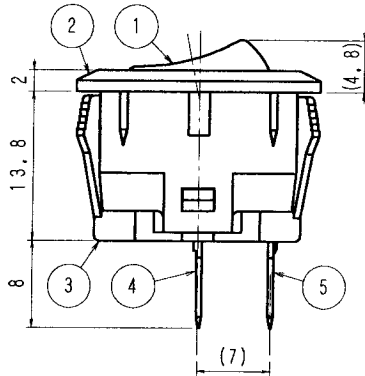

単位 m/mm	第三角画法 3RD ANGLE PROJECTION	尺度 SCALE 2/1	普通寸法差 TOLERANCE UNLESS SPECIFIED ±0.3	品番	
製図 DRAWN	設計 DESIGNED	照合 CHECKED	承認 APPROVED	品名	□ツカースイッチ
年月日	年月日	年月日	年月日	図番	DRAWING No. SDW-106A-40□□PW

SHINDEN 株式会社  
SHINDEN CO., LTD.